

**Material**  
Aluguss

**Oberfläche**  
a) pulverbeschichtet  
Standard: eisenglimmer DB 703 feinstruktur metallic  
b) oder RAL nach Wunsch

**Höhe über Boden**  
900 mm

**Ausführung**  
01: ortsfest  
02: herausnehmbar incl. Bodenhülse

**Gewicht**  
01: ca. 10,0 kg  
02: ca. 14,0 kg

**Ausstattung/Zubehör**  
umfangreiche Ausstattung, wie z.B. Dreikantschlüssel,  
Kettenösen, Ketten; siehe Index/Zubehör

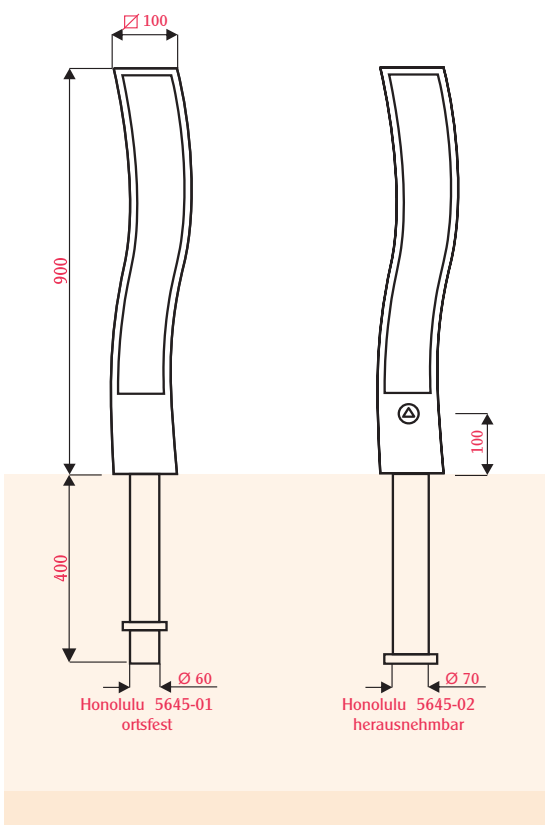

design by Daniel Yaqub

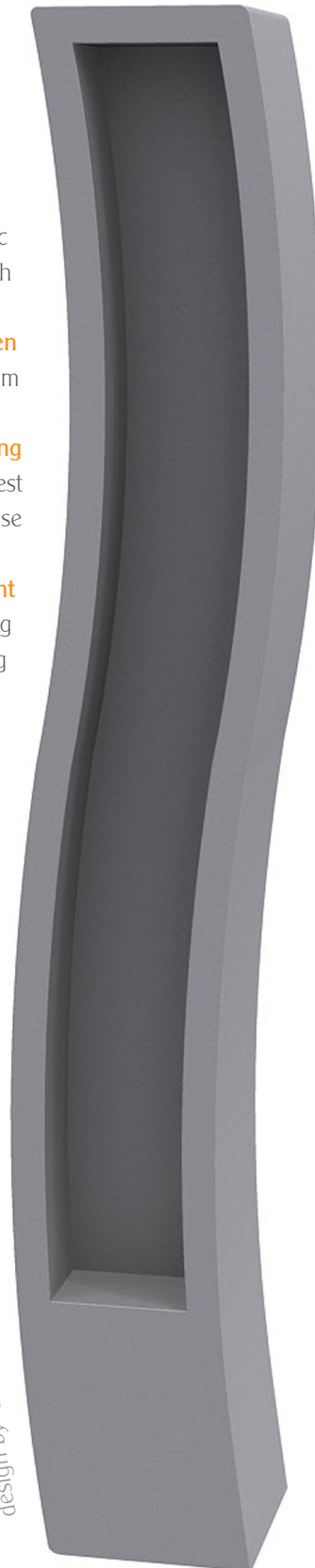

117